

- Schweißanlagen
- Kälte-, Klimaanlage
- Elektronische Anlagen
- Beratung und Projektierung neuer Schweißeinrichtungen und Maschinen

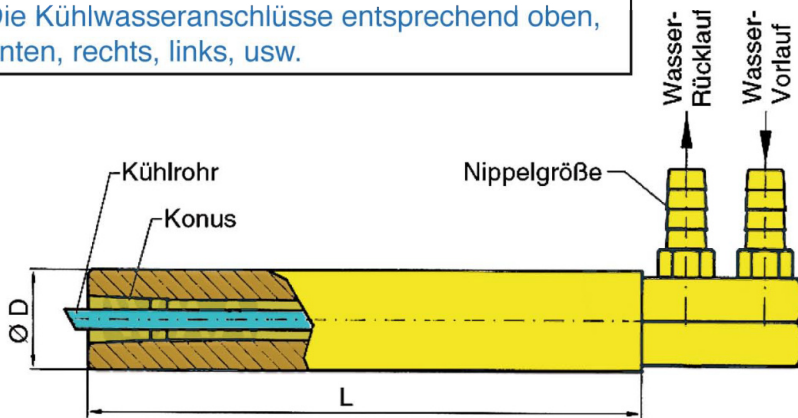

E04SCHAFT - Elektrodenschäfte

Der Elektrodenschaft kann senkrecht, waagrecht und schräg eingesetzt werden. Die Kühlwasseranschlüsse entsprechend oben, unten, rechts, links, usw.



Bei Bestellung bitte immer angeben:
 - Durchmesser D in mm
 - Länge L in mm
 - Konus

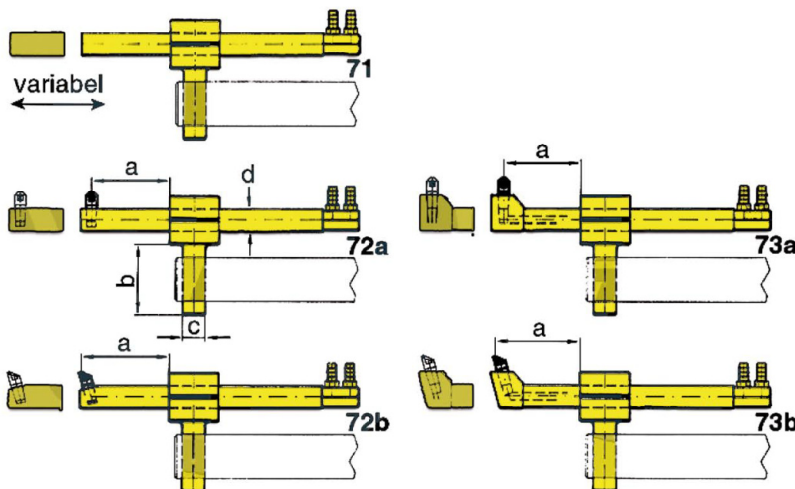

Bei Bestellung bitte immer angeben:
 - Nummer
 - a in mm - b in mm - c in mm
 - d in mm - Konus

Auch andere Varianten sind möglich.